

Välkommen ombord i

SOFIA LINNEA



Innehåll

Besättning

Historik

Livet på och under däck/Säkerhetsregler

Benämningar ombord

Seglen

Nagelbänkar/ knapar

Förtöjning vid kaj, några knopar

Ankring - lätta ankare

Sätta och bärga segel, några knopar

Segling - vind - vändningar

Ord ombord

Besättning

Sofia Linnea bemannas under hela sommarsäsongen av ideellt arbetande besättningsmedlemmar, som utan ersättning är glada och stolta att få segla och vårda denna klenod och få ta hand om alla gäster/gastar som vill känna på denna unika miljö.

Befälhavaren: Har det totala ansvaret ombord och har behörighet enl. de internationella reglerna för handelsfartyg.

Båtsman/bästeman: leder det praktiska arbetet på däck och svarar för det löpande underhållet ombord.

Steward/kock: svarar för intendentur, mathållning och för ordning under däck.

Vedjakten

Störst, vackrast, snabbast

Kring sekelskiftet fanns ca 600 större roslagsjakter - sandkilar, klyvarskutor och vedjakter - på vattnen kring Stockholm. Det var kulmen på en 700-årig seglation mellan skärgården och huvudstaden.

Med piggeskutorna och vedjakterna kom sand till byggena, ved till kakelugnarna, hö till hästarna, fisk och potatis på borden i det växande Stockholm. Båtarna gav färg och vitalitet åt miljön kring kajerna.

Vedjakterna var de största av Roslagens fraktseglare inomskärs. De var anpassade till fjärdarna, de grunda vattnen och de trånga sunden.

Toppseglet på en smäcker rå 30 meter upp mot natthimlen fångade minsta bris och gav fartyget några knop i blanka vatten mellan tysta strandskogar.

Å andra sidan, med det lätt drivna skrovet och den stora segelmassan, drev en förlig vind upp en vedjakt i farter som idag är praktiskt taget oslagbara av varje seglare i skärgården.

Nu är alla dessa fartyg försvunna. Deras uppgifter har övertagits av lastbilstrafiken och en betydelsefull epok i vår huvudstads historia var på väg att försvinna i glömska. Den sista jakten under segel, Sofia av Länna, sågs så sent som 1946 och den senast byggda, Greta Linnea av Yxlan, sjösattes 1921 och finns nu endast kvar som modell på Sjöhistoriska museet.

Vedjakten Sofia Linnea

Projektets Sofia Linnea målsättning är att åter levandegöra denna sjöfartsepok i Stockholms historia och samtidigt föra vidare en tradition och ett seglingskunnande från segelsjöfartens tidevarv.

För detta ändamål har vi återskapat det genuina segelfartyget Sofia Linnea, som är en nybyggd rekonstruktion av vedjakten - den största, vackraste och mest välseglande typen av roslagsjakter.

En segling med Sofia Linnea erbjuder alltid lika fascinerande upplevelser, vare sig det gäller att fånga den lätta nattbrisen eller forsa fram med mäktigt bogsvall under frisk nordväst!

Ideellt arbete

Projektet Sofia Linnea är ett ideellt och kulturhistoriskt initiativ utan vinstintressen. Du kan vara med och stödja projektet genom medlemskap i **Föreningen Sofia Linnea**. Årsavgift f.n 200kr och ev. stöd inbetalas till föreningens postgirokonto 60 36 18 - 0. Som medlem i föreningen får du tidningen "Sofia Linnea Nytt", samt erbjudandet att delta i anordnade föreningsseglingar, kurser och föredrag. I mån av intresse är du också välkommen att hjälpa till med vården av fartyget.

Livet under däck

Var och en av 10 gäster/gastar disponerar en rymlig koj med tillhörande stuvutrymme, dessutom finns två hängkojer av flottans modell. Var och en tilldelas en flytväst. Förut finns ett lite utrymme med TC, separat kisshink och ett minimalt handfat. Tvgning sker med sjövattnen på däck.

Fria vakten hjälper till med dukning, disk (på däck) och rengöring m.m enl. kockens anvisningar.

SÄKERHETSREGLER

- * Största försiktighet med eld! - Ingen rökning under däck!
- * Var försiktig med värmekaminer, fotogenlampor och levande ljus
- * Var finns eldsläckare? Var har du din flytväst?

Livet på däck

"Gastarna" delas in i två "vakter" -SB & BB och två vaktchefer utses. Vakterna turas om att segla i 2 eller 4 timmars pass. De som "har vakten" sköter segling och manöver och sätter posterna; rorsman, utkik, navigatör, frälsarkranspost och glasvakt/vissel. Posterna skiftar runt varje 1/2 timme enl. vaktchefens direktiv.

"Fria vakten" kan äta eller vila men skall vid behov stå till kockens och båtsmans förfogande samt kunna "falla på" vid order; "för och akter" / "båda vakterna". Det är aktuellt vid avsegling, ankring eller förtöjning och vid omfattande segel-manövrar.

Härvid skall bestämda poster sättas: rorsman, fördäckspost, akterdäckspost och motorbåtsförare, övriga på gångborden SB resp. BB enl. vaktindelning.

SÄKERHETSREGLER

- Repetera alla order
- Man tror ingenting - fråga om du är osäker
- Lossa aldrig en tamp utan att vara säker på vart den går och vad som händer när den lägges loss
- Om lina löper ut - försök inte bromsa den med händerna - BRÄNNSKADOR!
- Håll aldrig händerna för nära ett block
- Se upp för kättingbukterna på fördäck vid ankring och stå aldrig i bukter av tågvirke som ligger för löpning.
- Säkerhetssele i rigg och på peke
- Ingen rökning vid segelarbeten

BENAMNINGAR OMBORD

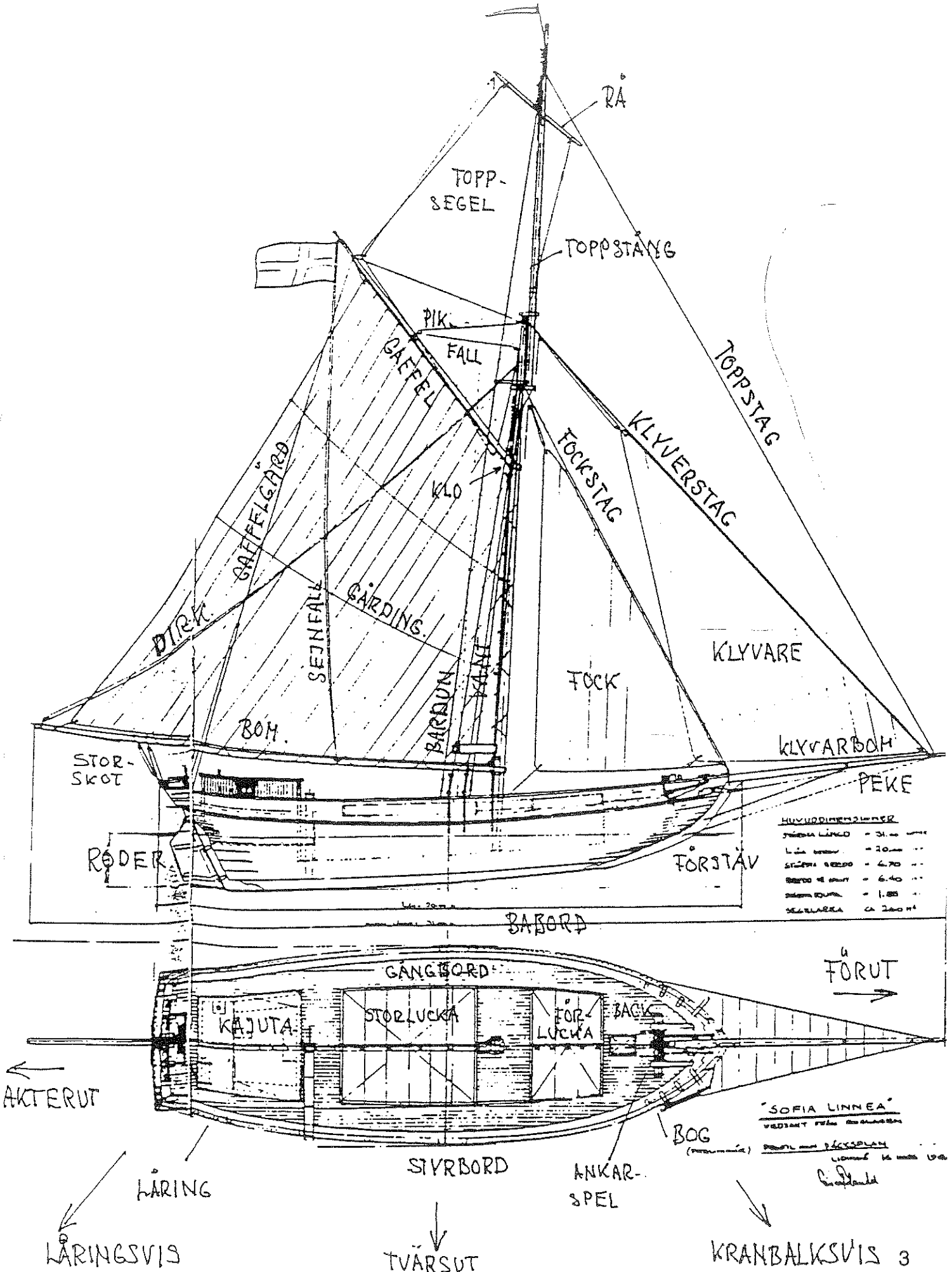

Ankring

Som regel har man vid segling inomskärs -vilket vi ju gör - ett ankare klart för fällning. Vi har tre ankare ombord. SB ankare är det största och används för nattankring. BB ankare används tex vid dagankring. Ett patentankare "Bruce" används tex vid varpning och som "broms".

Kättingen till SB ankaret läggs upp för löpning i flera bukter på däck.

Före fällning firas ankaret så att det blir hängande i kranbalken.

På order "Låt gå SB ankare" lossas sliphaken.

Ankaret går i och kättingen rusar ut - Håll undan för de upplagda kättingbukterna.

Lätta ankar

Med det handdrivna spelet tar man hem ankarkättingen. Med kättingkroken flyttas kättingbukterna så att de ej kommer att korsa och låsa varandra.

Under tiden sätter man ofta storsegel och foc.

När kättingen pekar lodrätt ner i vattnet och innan ankaret brutits loss från botten, slutar man vinda och ropar ut "rätt upp och ner" (repeteras akteröver).

Nu kommer ofta ett kritiskt ögonblick - när ankaret lättar från botten och man vill falla av åt rätt håll.

Man kan hjälpa till med att "bräcka" med focken och ha bunkåran i beredskap akterut.

På order akterifrån "vinda lätt" fortsätter arbetet och den ansvarige rapporterar

"lätt ankare" varvid tempot ökas. När själva ankaret siktas i vattenytan rapporteras detta.

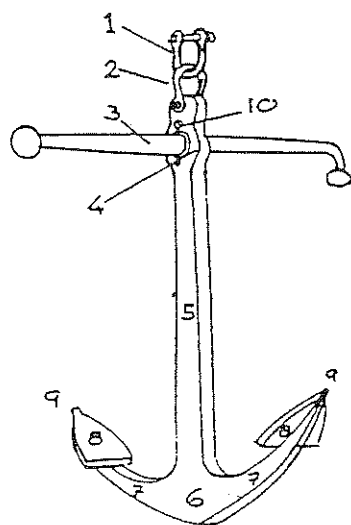

Stockankare

1. Röringsklam
2. Röring
3. Stock
4. Nöt (huvud)
5. Lagg
6. Krona
7. Arm
8. Fly
9. Pynt
10. Sprint

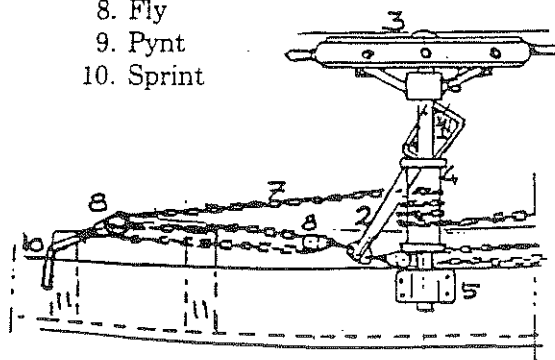

Fig 14

Styrutrustning

1. Rorhuvud
2. Styrpinne
3. Ratt med rattaxel
4. Drillstock
5. Stödlager
6. Rattstativ med lager
7. Rorkätting
8. Kättingblock

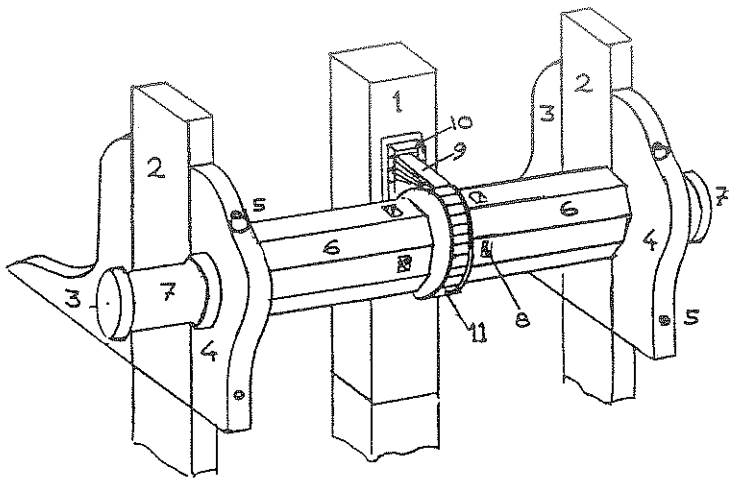

Fig 1

Bråspel (spakspel)

- 1. Pallbeting
- 2. Spelbeting
- 3. Betingstryckare
- 4. Låsklotsar
- 5. Slutbultar

- 6. Spelstock
- 7. Spelnockar
- 8. Hål för spelspakar
- 9. Pallar
- 10. Palldosa
- 11. Pallkrans
- 12. Spelspak

ATT SKJUTA UPP TÅGVIRKE

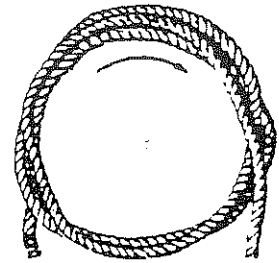
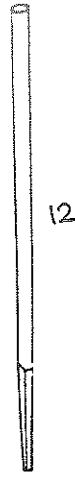

Kvajla medsols

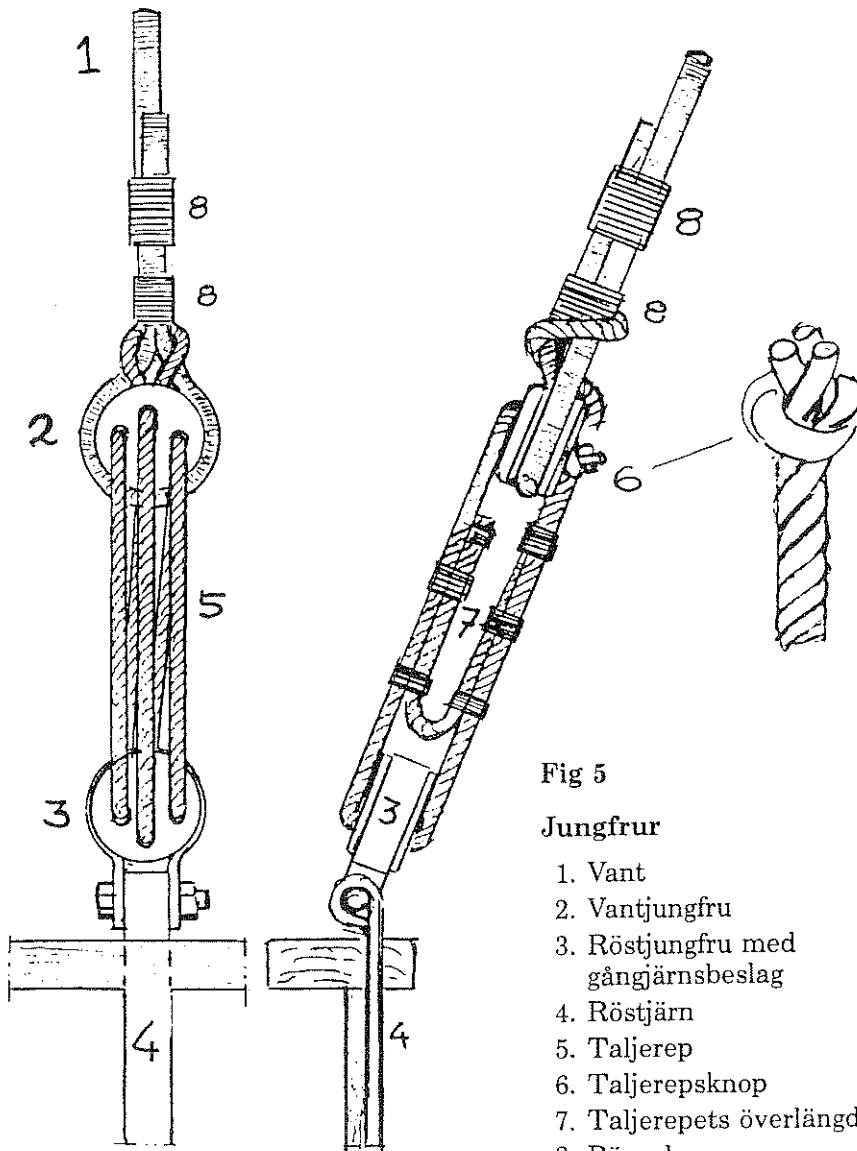
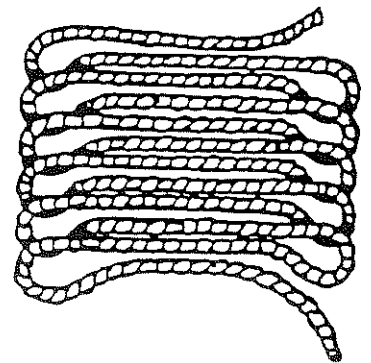

Fig 5

Jungfrur

- 1. Vant
- 2. Vantjungfru
- 3. Röstjungfru med gångjärnsbeslag
- 4. Röstjärn
- 5. Taljerep
- 6. Taljerepsknop
- 7. Taljerepets överlängd
- 8. Bänsel



Långskjutning

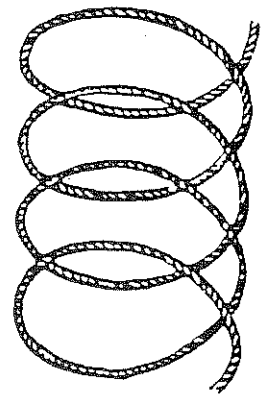

I franska bukter

Sätta segel

Som regel sätter man först storseglet. Med stäven i vindögat lyfts bommen ordentligt med dirkarna. Bomsaxen fälls ned och storskotet överhalas så att bommen fritt kan svänga och seglet därmed ej fyllas med vind. Gårdingarna lossas och pikuthalare och bomuthalare halas till seglet är väl uppsträckt. Fira försiktigt i dirkarna. Focken hissas och ofta "bräcker" man med focken för att fartyget skall "falla av" åt önskat håll. När storseglet tar vind överhalas lä dirk.

Att sätta toppseglet kräver en egen ganska omfattande beskrivning.

Bärga segel

Storseglet bärgas genom att fira i pikuthalare och överhala bomuthal och ta hem på piknedhalare och gårdingar. OBS! Dirkarna skall vara uppsträckta och med dessa firar man sakta ner bommen i den uppfällda bomsaxen. Passa med storskotet. Seglet beslås prydligt på bommen - se fig.

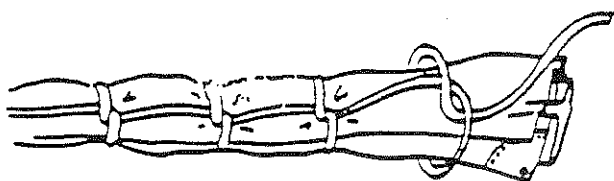

Riktig tränsning

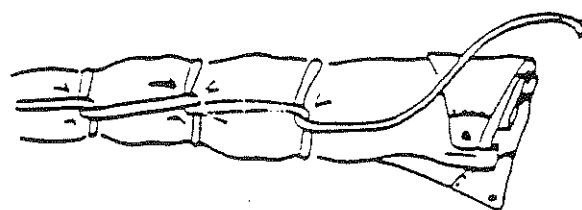

Felaktig tränsning

AVHÅLL

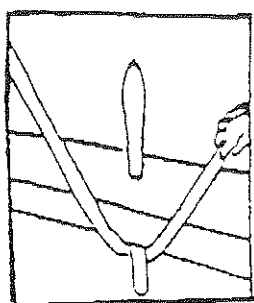

ATT LÄGGA FAST PÅ NAGEL
Tre gånger - aldrig halvsitt

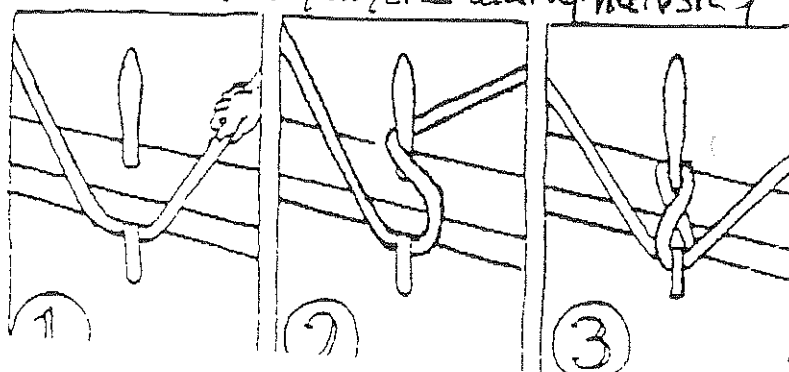

Råbandsknop används när klena linor av samma dimension skall skarvas.



Skotstek används för att skarva ändar med olika dimensioner.

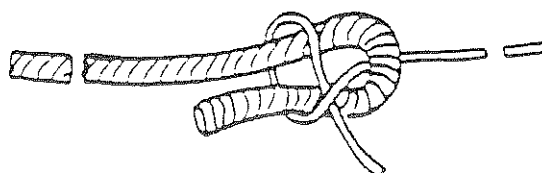

SEGLÉN

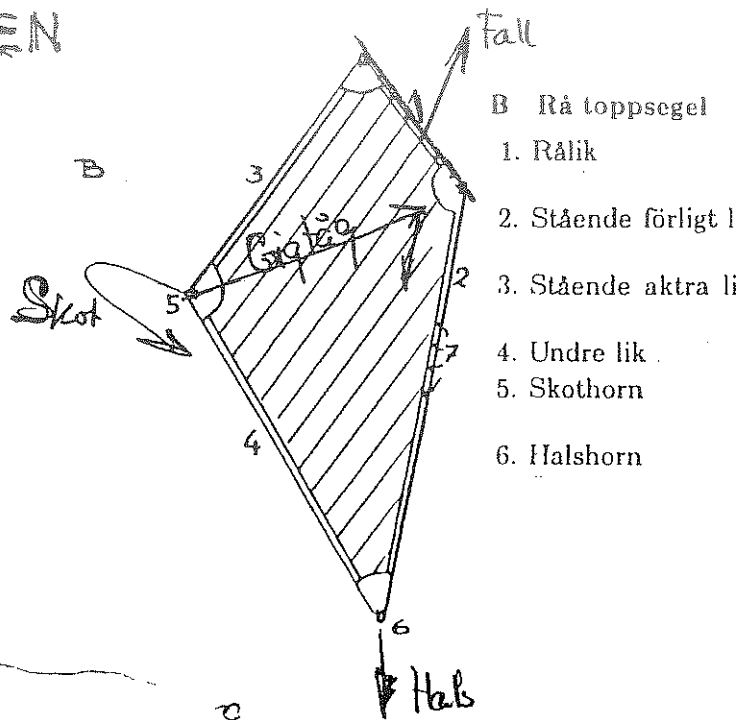

- B Rå toppsegel**
1. Rålik
 2. Stående förligt l
 3. Stående aktra li
 4. Undre lik
 5. Skothorn
 6. Halshorn

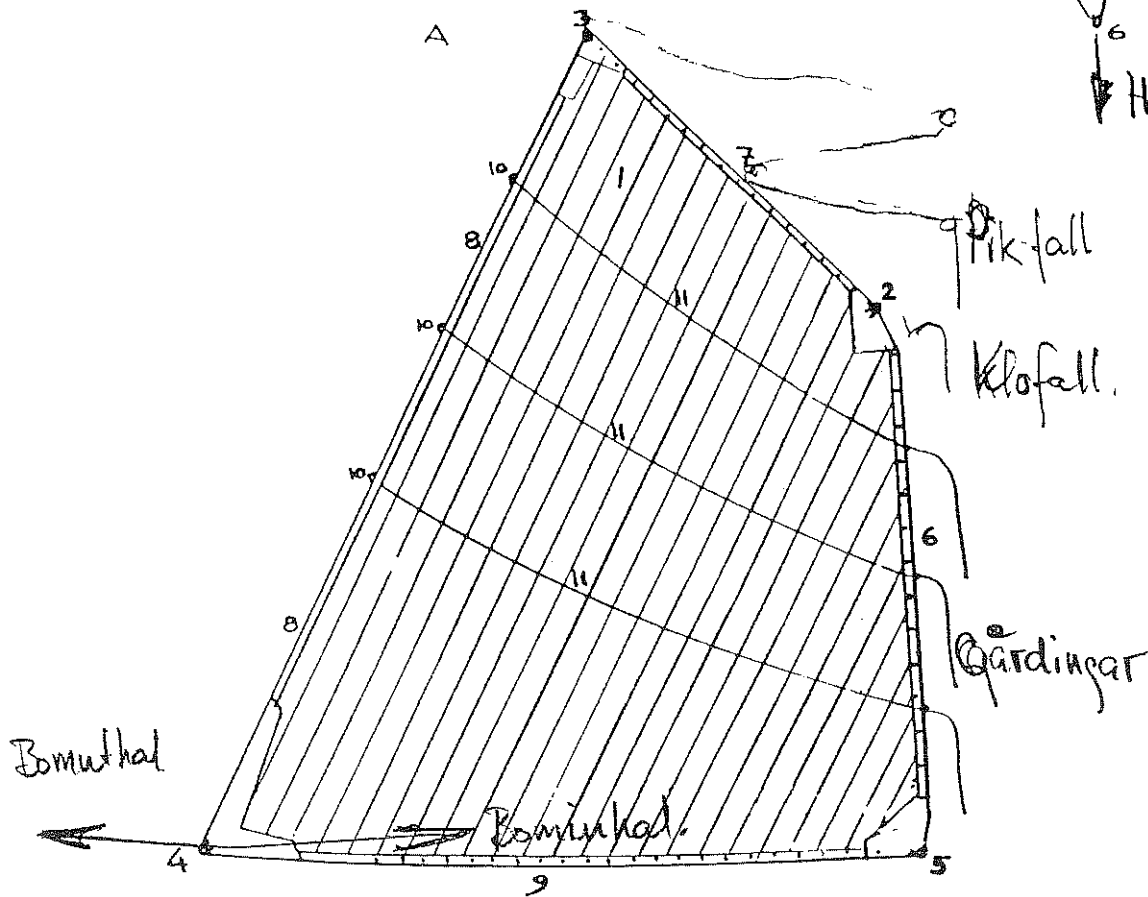

Fig 12 Segel

A Gaffelstor

1. Våd
2. Klohorn
3. Pikhorn
4. Skothorn
5. Halshorn
6. Mastlik
7. Gaffellik
8. Akterlik
9. Bomlik
10. Gårdingslöddra
11. Gårding

C Stagfock

1. Fallhorn
2. Skothorn
3. Halshorn
4. Staglik
5. Akterlik
6. Underlik
7. Revband med revlöddror
8. Öljetter med revsejsingar

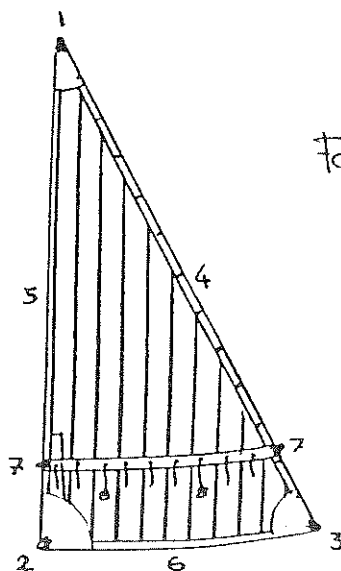

D Klyvare

1. Fallhorn
2. Skothorn
3. Halshorn
4. Staglik
5. Akterlik
6. Underlik

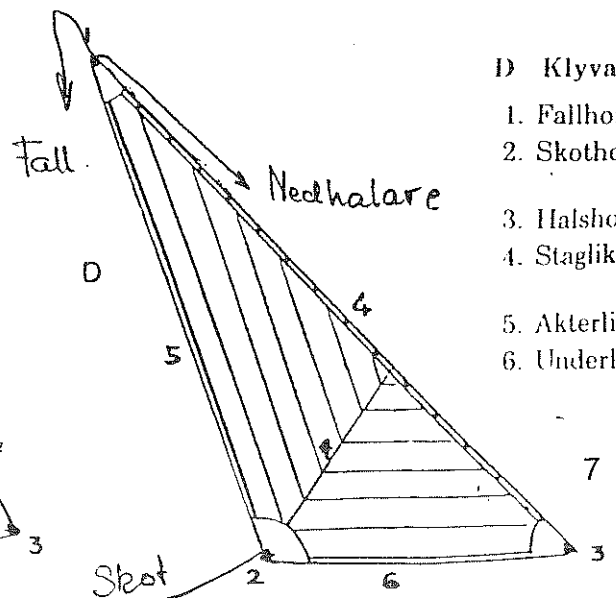

Koffernaglar & Knapar

Klyvar nedhalsare

Kraubalk med kattalja

Klyvers skot

Klyvar skot

Topps fall
Topps qjotag

Toppegels skot
Toppegels
stals

Klyvar: fall
Fock fall
Pikuthal
(Pike fall)
Pikuthal

Gårdingar
Bomuthal

Dirk

Dirk

Gaffelgård

Gaffelgård

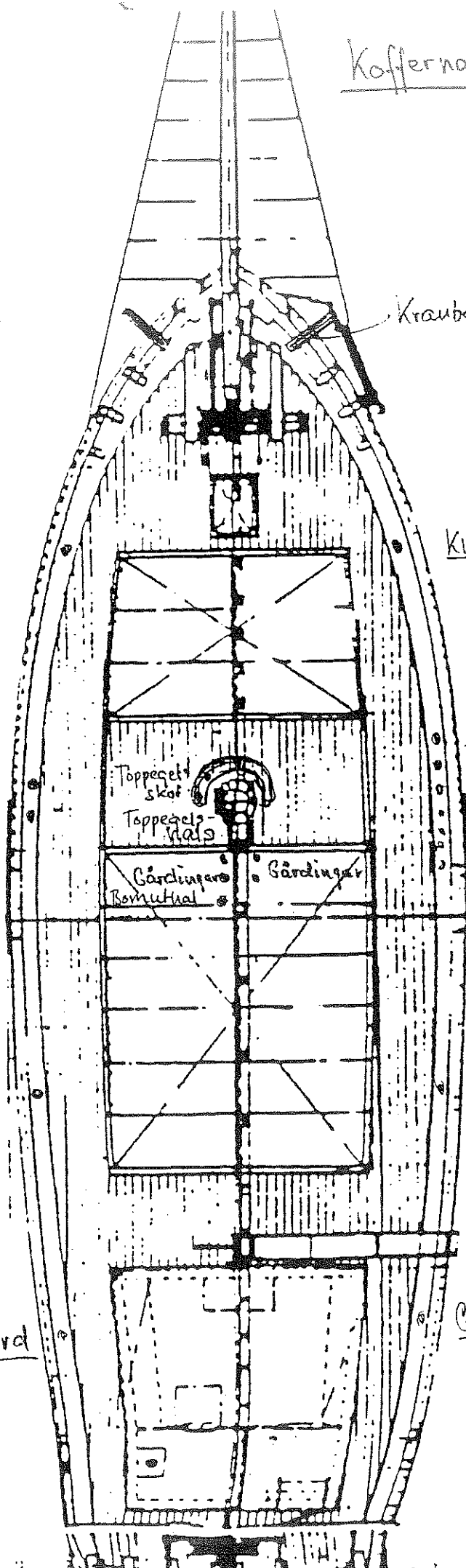

Förtöjning vid kaj

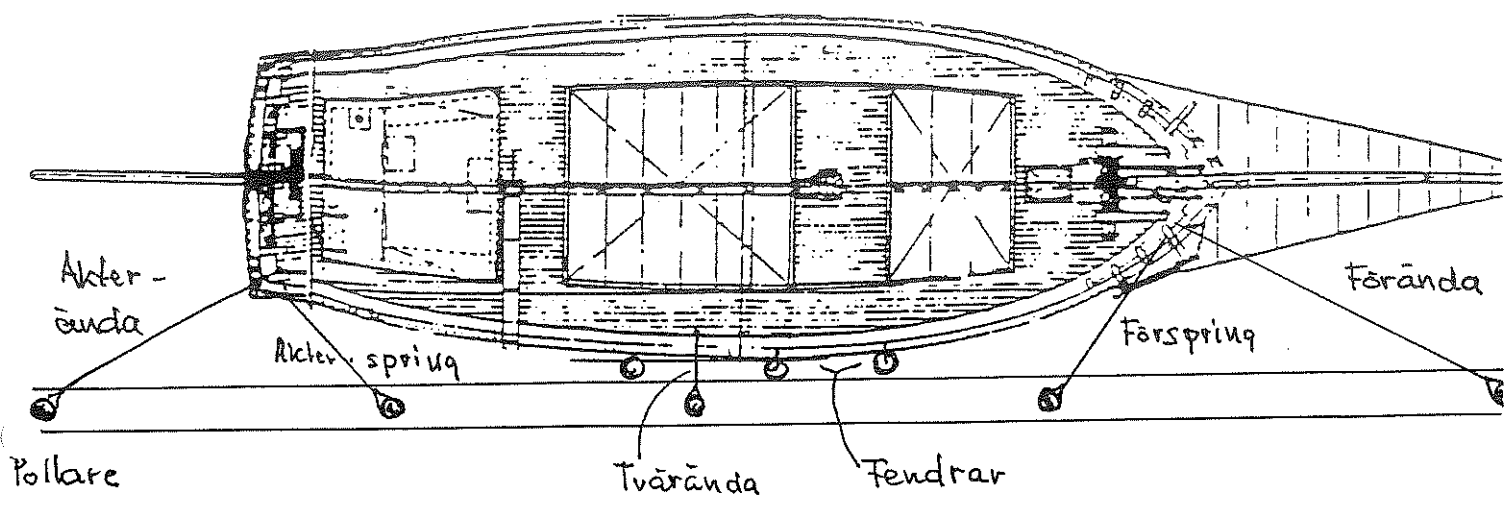

KNOPAR FÖR FÖRTÖJNING

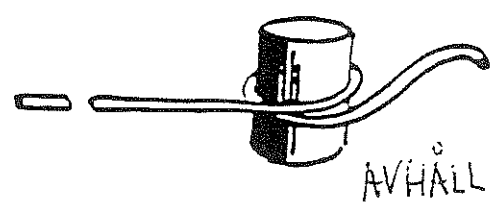

Enkelt halvslag

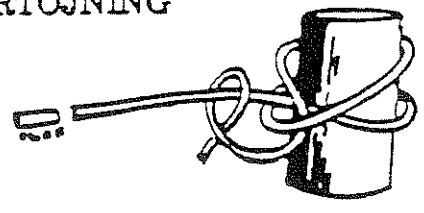

Dubbelt halvslag med enkelt halvslag om egen part.

FAST ÖGA

PÅLSTEK

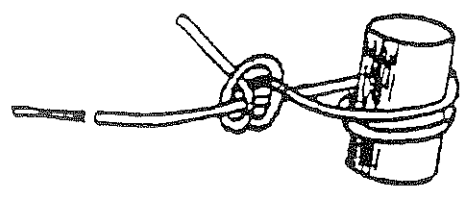
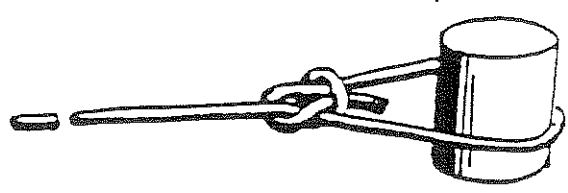

Rundtörn med dubbelt halvslag om egen part.

Beläggning av två förtöjningstrossar

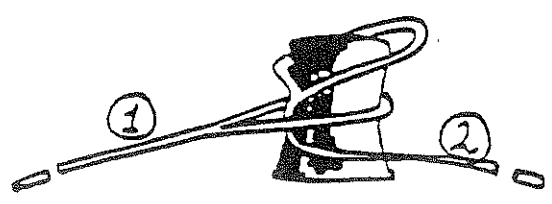
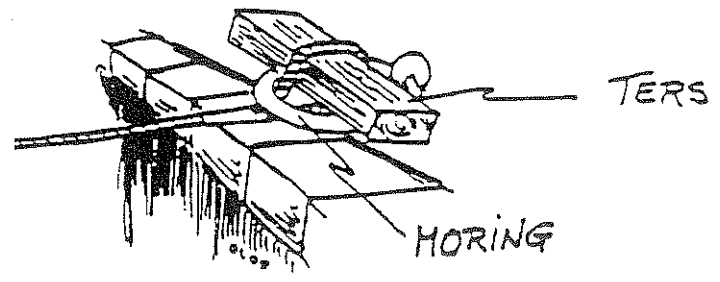

Vända genom vind (vid bidevindsegling)

Order (repeteras av de aktiva):

"Klart att vända genom vind"

"Vända" / "ror i lä"

"Loss förseglen"

"Bräck med focken"
(när vindögat passerats)

"Låt focken gå över"

"Skota för bidevind - - halsar"

Åtgärd:

Rorsman "håller fullt" för att hålla farten. Avdelade går till dirkarna, fock- och klyvar-skot.

Rorsman lägger dikt ror för lovning.

Fock och klyvarskot lossas.

Focken skotas upp i nya lovart (samma sida som före vändningen). Nya lovarts dirk sträcks upp, nya lä dirk släckas. Gaffelgårdarna kontrolleras.

Lossa fockskotet och skota hem i lä.

Skota hem klyvaren i lä, klara upp på däck.

Vändning undan vind

Order:

"Klart att vända undan vind"

"Vända"

När bommen slår över

Åtgärd:

Avdelade går till storskotet och halar hem allt som går ev. sätts en stöttalja på bommen. Gaffelgårdarna passas. Dirkar och försegelskot klargörs. Rorsman styr noga och ser till att vinden ej slår in på fel sida av storseglet.

Rorsman lägger föriktigt ror och ropar ut "pass på gippen" - se upp för storskotet. Tag hem i nya lovart dirk.

Lossa nya lä-sidans dirk. Skota om förseglen, fira ut storbommen och anpassa gaffelgårdarna.

Hät kommer vinden



Platt läns
BB. halsar



Halv vind
BB. halsar

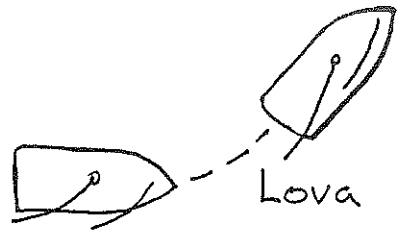

Platt läns
SB. halsar

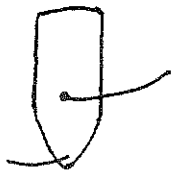

Halv vind
SB. halsar

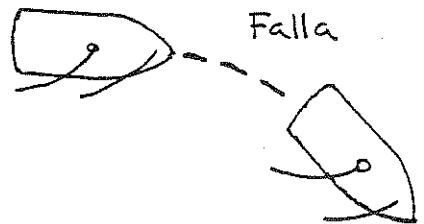

Slör SB. halsar



Vändning
Undan vind
(Gipp)



Slör BB. halsar

Bide vind
SB. halsar

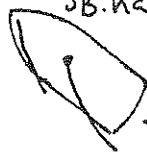

Vändning
genom vind
(krysslag)



Bidevind BB. halsar



Vind öga

Fladdrande
Segel.

Ord ombord

Förtöjning och ankring

ANKARE RÄTT UPP OCH NER

Ankarkättingen är sträckt och går lodrätt ned till botten.

BÄRA AV
FAST
FÖRTÖJ SÅ

Hindra sammanstötning. Hålla ifrån.
Belagd.
Fartyget är i rätt position och alla förtöjningsändrar skall fastgöras.

HALKIP

Anordning för att förhindra förtöjningsändarna att glida i sidled på relingen.

HÅLL AN
LÄGG AV
SKRÄNSA/SKRÄCKA

Håll fast där Du är nu.

Lossa tampen helt.

Att försiktigt släppa efter på en tamp, som hela tiden är under belastning.

SLACKA/SLÄCKA

Ge efter på tampen. Mata ut. Motsatsen till tag hem.

STICKA
TA EN TÖRN

Släpp efter lite grann.

Lägg ett extra avhåll.

Till rors

DIKT
ENS
FALLA
GIRA
HÅLLA FULLT
KURS AN
KÄRA
LIGGA AN
LOVA
LÄTTA
ROR I LÄ/VÄNDA
RÄTT SÅ
STÖTTA

Största roderutslag.

Två föremål mitt över varandra.

Styra från vinden.

Svänga.

Att ha vind i seglen. Inget av seglen får backa.

Säger Du när Du styr den kompasskurs du fått

Styra nära tex. en udde.

Den kurs fartyget har just i ögonblicket.

Att styra upp mot vinden.

Att minska roderutslaget under gir.

Ropas när fartyget skall vända genom vind.

Håll den kurs Du har när orden ropas.

Upphäv giren.

Sätta och bärga segel

BRÄCKA

FIRA

HALA

HISSA

KVAJLA

SLACKA/SLÄCKA

STÅ

TA HEM SLACK

TAJT

VACKERT

ÖVERHALA

1. Skota i lovart

2. Teknik att sträcka upp ett fall.

Släppa efter på ett fall (motsats till hissa).

Dra

Ta hem på ett fall för att få upp seglet.

Kransa upp tågvirke i runda bukter (som regel medurs)

Släppa efter.

Sluta hala/hissa.

Att sträcka upp en tamp, som ej är uppsträckt.

Hårt uppsträckt.

Försiktigt.

Fira ut villigt på en talja.

Vind

BY

KANTRA

KÅRE

LABER

MOJNA

RYMMA

SKRALNA

SKROTA

VINDÖGA

Kraftig vindil, som kommer snabbt.

Ändra riktning.

Lättare vindil.

Måttlig.

Vinden minskar i styrka.

Vinden ändrar riktning och blir mer akterlig motsats till skralna.

Vinden vrider och kommer in mer förifrån.

Vinden ändrar långsamt riktning.

Den riktning varifrån vinden synes komma.

SOFIA LINNEA PRODUKTER

BUSSARONG, MED TRYCK PÅ RYGGEN

T-TRÖJA, VIT ELLER BLÅ, MED TRYCK

TYGMÄRKE, FÖR JACKOR ELLER VÄSKOR

KLUBBNÅL, FÖR JACKA ELLER KAVAJ

KORRESP.KORT, 4 ST MED KUVERT

VYKORT, FÄRG ELLER SV/VIT

TERMER OMBORD, OUMBÄRLIG HANDBOK

VIDEO, "DRÖMMEN OM SOFIA LINNEA"

REDERI AB SOFIA LINNEA

BOX 9034, 120 04 ÅRSTA
TELEFON 08-679 55 03
TEL.OMBORD 010 228 47 57